

Profort

Het professionele
gevelbekledingsysteem

Technische documentatie

- Eenvoudige & snelle montage
- Onderhoudsarm
- Kunststof gevelbekleding
- Brandklasse 2
- Duurzaam
- Kleurecht
- 10 jaar garantie
- Milieuvriendelijk
- Recyclebaar
- KOMO attest-met-product-
certificaat K61186/01
- Vele kleuren verkrijgbaar



Profort[®] 
massief kunststof paneel

Versie 08/2011

Copyright

Niets van deze uitgave mag worden verveelvoudigd of gekopieerd zonder voorafgaande toestemming van Fetim Professional B.V.

Profort productinformatie vindt u ook in de NBD-Bouwdocumentatie, op de Bouw-CD en via www.FrontsAndFronts.nl of www.fetimprofessional.nl

Index

1.0	Inleiding Profort	4
2.0	Technische specificatie	5
3.0	Verwerking	7
4.0	Tekeningbladen	10
5.0	Onderhoud	13
6.0	Prestaties	13
7.0	Garantie bepalingen	15
8.0	Lijst van gebruikte documenten	16
9.0	Bestelformulier	16

Importeur Fetim Professional

Postbus 770, 1000 AT AMSTERDAM

Tel. 020-580 52 85 Fax 020-580 53 65

E-mail: professional@fetim.nl

Internet: www.FrontsAndFronts.nl www.fetimprofessional.nl

1.0 Inleiding

Dank u voor uw interesse in Profort® Gevelbekleding. Wij zijn ervan overtuigd dat uw keuze voor Profort® het gewenste resultaat oplevert. Essentieel hierbij is het nauwkeurig opvolgen van de verwerkingsvoorschriften. Hierin wordt duidelijk uiteengezet hoe Profort® het beste verwerkt kan worden. De verwerkingsvoorschriften zijn getoetst door Intron en overgenomen in het KOMO® attest-met-productcertificaat. Een beknopte handleiding vindt u in elke Profort verpakking.



Omschrijving:

Profort is vervaardigd uit geschuimd PVC–UE. De toplaag van Profort Massief en Profort Woodgrain bestaat uit een slag- en krasvaste co-extrusielaag. Deze laag is door en door gekleurd waardoor bij eventuele beschadigingen de oorspronkelijke kleur behouden blijft. Profort Topline is uitgevoerd met een luxe, kleurechte Renolit folie. Profort is milieuvriendelijk en voldoet aan de eisen zoals gesteld in het bouwbesluit (de richtlijnen van Bouwen) en het Bouwstoffenbesluit (verbod op het uitloggen van schadelijke stoffen).

1.1 Uitvoeringen

Profort is verkrijgbaar in de volgende uitvoeringen:

Profort Rabat & Profort Woodgrain dubbel Rabat*

Geschikt voor horizontale en diagonale verwerking.

Profort Potdeksel

Voorzien van Woodgrain structuur, geschikt voor horizontale en diagonale verwerking.

Profort Massief Sponningschroot

Geschikt voor horizontale, verticale en diagonale verwerking.

Profort Rabat Topline*

Geschikt voor horizontale en diagonale verwerking. (zie ook 2.6)

* = Vanwege een ander "gezichtsvlak" kan het wenselijk zijn de profielen niet verticaal toe te passen, echter dit is geen voorwaarde.

Belangrijk

Vuistregels voor probleemloze verwerking en het mooiste eindresultaat:

- Profort droog en vlak opslaan.
- Controleer het materiaal altijd op eventuele gebreken, vóórdat het verwerkt wordt.
- Zorg voor voldoende, verticaal doorgaande ventilatie achter de delen en voor voldoende bevestigingspunten (zie hoofdstuk 3.6).
- De Profortschroeven "los-vast" monteren (zie hoofdstuk 3.7).
- Pas voldoende dilatieruimte toe (zie hoofdstuk 3.6).
- Bij donkere kleuren toegepast op gevels langer dan 540 cm op de zonzijde, dient extra dilatie te worden toegepast.



Overige beschikbare documentatie

Profort Algemene brochure

Profort Assortimentsfolder

KOMO attest-met-productcertificaat

Monsters

www.fetimprofessional.nl

www.FrontsAndFronts.nl

2.0 Technische Specificatie

2.1 Profort Gevelbekleding is beoordeeld conform:

BRL 4101 deel 1 "Gevelbekledingssystemen met panelen - Algemene eisen"

BRL 4101 deel 6 "Gevelbekleding met panelen – Aanvullende eisen voor profielen en platen vervaardigd uit geschuimd PVC – UE al dan niet voorzien van een PVC-U deklaag".

Profort is geschikt om te worden toegepast als decoratieve gevelbekleding voor zowel nieuwbouw als renovatie bij:

- Gevelbekleding,
- Dakkapellen,
- Topgevels,
- Dakranden of boeidelen,
- Dakoverstekken,
- Schuurtjes
- Tuinafscheiding.

Toepassingsvoorwaarden:

De verwerking dient te geschieden overeenkomstig de voorschriften zoals vermeld in hoofdstuk 3 van deze technische documentatie

2.2 Algemeen

Profort is samengesteld uit geëxtrudeerd geschuimd PVC-UE en aan 1-zijde voorzien van een gecoëxtrudeerde PVC-U deklaag.

Tabel 1 – Eigenschappen:

Lengte	Maximaal 5,4 meter Tolerantie: < + / - 5 mm
Gewicht: Profort Massief Rabat / Spinningschroot / Dubbel Rabat Profort Topline Rabat	Ca 7 kg per m ²
Buigspanning: Lengterichting Dwarsrichting	Ca 35 N/mm ² Ca 33 N/mm ²
E-modulus: Lengterichting Dwarsrichting	1650 N/mm ² 1500 N/mm
Klasse van de bijdrage tot brandvoortplanting volgens NEN 6065	Ten minste klasse 2
Verwerkingstemperatuur	≥ 5°C en ≤ 30°C

2.3 Bevestiging

De profielen zijn voorzien van sleufgaten (2.7 mm x 15 mm). De bevestigingsmiddelen dienen zodanig geplaatst te worden dat de profielen in het midden van de lengte gefixeerd zijn en naar beiden uiteinden vrij kunnen werken (zie tekening 5). **Let op: Montage vanuit het midden van het paneel beginnen en de schroeven worden "los-vast" gemonteerd.**

2.4 Draagconstructie

De draagconstructie bestaat bijvoorbeeld uit houten stijl- en regelwerk met een massa van 380 kg/m³ en minimaal sterkteklasse K17 volgens NEN 6770. Het hout dient verduurzaamd te zijn volgens beoordelingsrichtlijn BRL 2903 en BRL 2906.

De afstand tussen de bevestigingsregels mag niet groter zijn dan de waarden zoals vermeld bij tabel 2 a & b. De dikte van de regels is minimaal 20 mm bij lichte kleuren en 28 mm bij donkere kleuren en de breedte is minimaal 30 mm.

2.5 Bevestigingsmiddelen

De Profort profielen dienen met de speciale Profort schroef (3.0 x 30 mm) bevestigd te worden.

Schroef afmetingen:

- Steeldiameter 2.2 mm

- Kopbreedte 8.1 mm



Note: Bij gebruik van elk andere schroef dan voorgeschreven vervalt elke vorm van garantie en aansprakelijkheid.

De hulpprofielen dienen vastgezet te worden met spijkers of nieten (denk hierbij aan de "niet" diepte instelling, zodat het kunststof niet barst) h.o.h. 200 mm.

2.6 Profort Topline

In verband met het mechanische productieproces bestaat de mogelijkheid dat de folie op de eerste en laatste 50 mm geen 100% hechting heeft met het basis materiaal. Het kan derhalve wenselijk zijn de panelen "schoon te zagen".

3. Verwerking

3.1 Opslag

Profort profielen dienen binnen, op een vlakke ondergrond en op balken worden opgeslagen. De balken dienen om de 60 cm van elkaar geplaatst te worden zodat de profielen niet kunnen vervormen. Indien de delen nog in de folieverpakking zitten, dient direct zonlicht vermeden te worden. Op de bouwplaats dienen de profielen daarnaast ook nog afgedekt te worden met bijv een bouwzeil.

3.2 Transport

Tijdens het transport dient men gebruikt te maken van stabiele, vlakke pallets die minimaal de lengte van de profielen hebben. Om beschadigingen aan de toplaag te voorkomen, mogen de profielen nooit over of langs elkaar geschoven worden.

3.3 Bewerking

Profort profielen kunnen met normale houtbewerking gereedschappen bewerkt worden. De zaagbladen zijn voorzien van hardmetalen (Widia) snijkanten. Bij verwerking onder 5°C dienen maatregelen getroffen te worden, zoals verwarmde opslag en een kunstmatige hogere omgevingstemperatuur. Optimale verwerkingstemperatuur ligt tussen 5 en 30°C.

3.4 Beschermfolie

De beschermfolie op het Profort Topline zichtvlak dient voor montage verwijderd te worden in verband met de visuele controle van het oppervlak. (Zie ook 2.6)

3.5 Lineaire uitzetting

Kunststoffen krimpen of zetten uit bij temperatuurswisselingen. Dit betekent dat de Profort profielen ook kunnen krimpen en uitzetten; onder normale omstandigheden 2 mm per meter. (lineaire uitzettingscoëfficiënt: $80 \cdot 10^{-6} \text{ K}^{-1}$) Houd hier rekening mee met de verwerking (zie tekening 5) door de Profort schroef in het midden van de sleuf te plaatsen. Bij donkere kleuren toegepast op gevels langer dan 540 cm op de zonzijde, dient extra dilatie te worden toegepast.

3.6 Ventilatie eisen en bevestiging

De ventilatiespouw dient ter:

- Voorkoming van schade aan de gevel als gevolg van condensatie in de spouw en/of regendoorslag.
- Beperken van koudebruggen doordat de draagconstructie aan de buitenzijde geïsoleerd is.
- Beperken van uitzetting en krimp van de hoofdconstructie door (geringe) temperatuurswisselingen

Voor een goede ventilatie is vereist dat aan de onder- en bovenzijde van de gevelbekleding openingen aanwezig zijn. Dit geldt tevens voor aansluitingen bij deur en raamopeningen.

De grootte van de ventilatie opening wordt bepaald door de hoogte van de gevelbekleding.

Per strekkende meter gevelbreedte dient tenminste aanwezig te zijn:

- 20 cm² per m¹; voor gevelbekledinghoogte tot 1 meter¹
- 50 cm² per m¹; voor gevelbekledinghoogte boven 1 meter¹

Plaatselijk mogen de ventilatieopeningen tot 5 mm gereduceerd worden.

Ventilatieopeningen welke groter zijn dan 10 mm dienen voorzieningen te worden getroffen (gaas, roosters e.d.) om insecten en ongedierte te weren (in Nederland vereist volgens het Bouwbesluit). (Zie afbeelding op pagina 10).

Aan de bovenzijde (bijvoorbeeld bij een daktrim) dient een opening aanwezig te zijn van minimaal 5 mm zodat de doorgaande ventilatie niet gehinderd wordt. (Zie afbeelding op pagina 11).

Ter voorkoming van belemmering van de ventilatie en/of opspattend vuil dient minimaal 200 mm vrijgehouden te worden vanaf het maaiveld. (Zie afbeelding op pagina 10).

Toepassingsgebied:

Op voorwaarde dat de verwerkingsvoorschriften zijn nageleefd is Profort tot een gebouwhoogte toepasbaar volgens onderstaande tabel 2.

Tabel 2a - maximaal toegestane gebouwhoogte bij toepassing van Profort schroef en regels h.o.h. 400 mm

Profort Profiel- breedte	Windgebied I		Windgebied II		Windgebied III	
	Onbebouwd	Bebouwd	Onbebouwd	Bebouwd	Onbebouwd	Bebouwd
135 mm	3 meter	10 meter	6 meter	13 meter	10 meter	18 meter
270 mm	3 meter	10 meter	6 meter	13 meter	10 meter	18 meter

Tabel 2b - maximaal toegestane gebouwhoogte bij toepassing van Profort schroef en regels h.o.h. 600 mm (alleen bij lichte kleuren)

Profort Profiel- breedte	Windgebied I		Windgebied II		Windgebied III	
	Onbebouwd	Bebouwd	Onbebouwd	Bebouwd	Onbebouwd	Bebouwd
135 mm	-	-	3 meter	10 meter	6 meter	13 meter
270 mm	-	-	3 meter	10 meter	6 meter	13 meter

Bij diagonale toepassing dient de afstand van het regelwerk aangepast te worden naar resp. 300 of 450 mm om aan de zelfde waarden te komen zoals in tabel 2 a & b vermeld.

3.7 Bevestiging van de profielen:

- Zorg altijd voor voldoende ventilatie achter de profielen. Let op dat eventuele isolatie en/of folie niet kan gaan bollen zodat de ventilatie gehinderd wordt.
- Altijd voldoende ruimte voor het krimpen en uitzetten aan de uiteinden van de profielen, ook bij verticale toepassing. De hulpprofielen hebben voldoende overlap om uitzetting en krimp op te kunnen vangen.
- De door zonnestraling opgewarmde lucht achter de panelen moet aan de bovenzijde door voldoende openingen kunnen verdwijnen, zodat de temperatuur achter de panelen niet hoger wordt dan de luchttemperatuur buiten. De ventilatieopeningen aan de bovenzijde zijn net zo belangrijk als die aan de onderkant.
- Na het uitzetten van het regelwerk dient het Alu Startprofiel bevestigd te worden zodat het eerste paneel voldoende steun heeft.
- De Profort schroeven dienen "los-vast" aangebracht worden. Hierdoor is het mogelijk dat de delen kunnen werken. Immers te vast aangedraaide schroeven gaan de werking van de profielen belemmeren. Montage vanuit het midden naar buiten!
- Het patroon van de schroeven zoals in tekening 5 weergegeven, dient te worden opgevolgd. De delen in het midden van de profiellengte fixeren, vervolgens de overige bevestigingspunten in het midden van de sleuf, "lost-vast" plaatsen.
- Bij diagonale verwerking of aan de onderzijde van een dakoverstek / dakgoot, mag de bevestigingsafstand niet groter zijn dan h.o.h. 300 mm. Let hierbij op vóór het uitregelen van het regelwerk.

Tekening 5

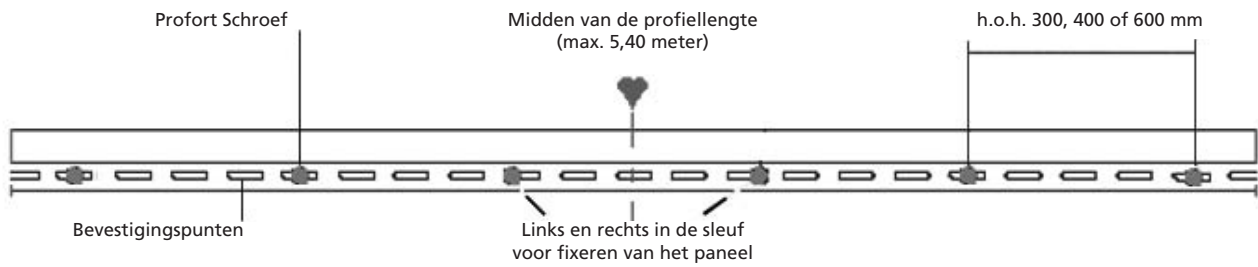

3.8 Profieltypen Profort

Profort is verkrijgbaar in de volgende modellen:

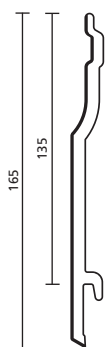

Rabat

Rabat

Afm.: 165 x 16 mm
(werkend 135 x 16 mm)

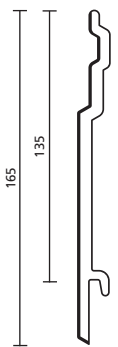

Sponningschroot

Sponningschroot

Afm.: 165 x 16 mm
(werkend 135 x 16 mm)

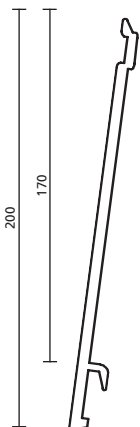

Potdeksel

Potdeksel:

Een potdeksel model geschikt voor horizontale en diagonale verwerking.

Afm.: 200 x 16 mm
(werkend 170 x 16 mm)

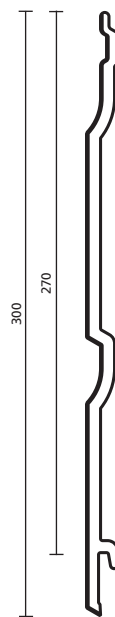

Dubbelrabat

Dubbelrabat (Woodgrain)

Afm.: 300 x 16 mm
(werkend 270 x 16 mm)

4. Tekeningbladen

Verklaring van nummers:

- 1) Rabat / Sponningschroot: Lengte 540 cm
- 2) 2-delig hoekprofiel: Lengte 270 cm
- 3) 2-delig eindprofiel: Lengte 270 cm
- 4) 2-delig koppelprofiel: Lengte 270 cm
- 5) Regelwerk
- 6) Alu startprofiel: Lengte 300 cm
- 7) Ventilatieprofiel: Lengte 300 cm

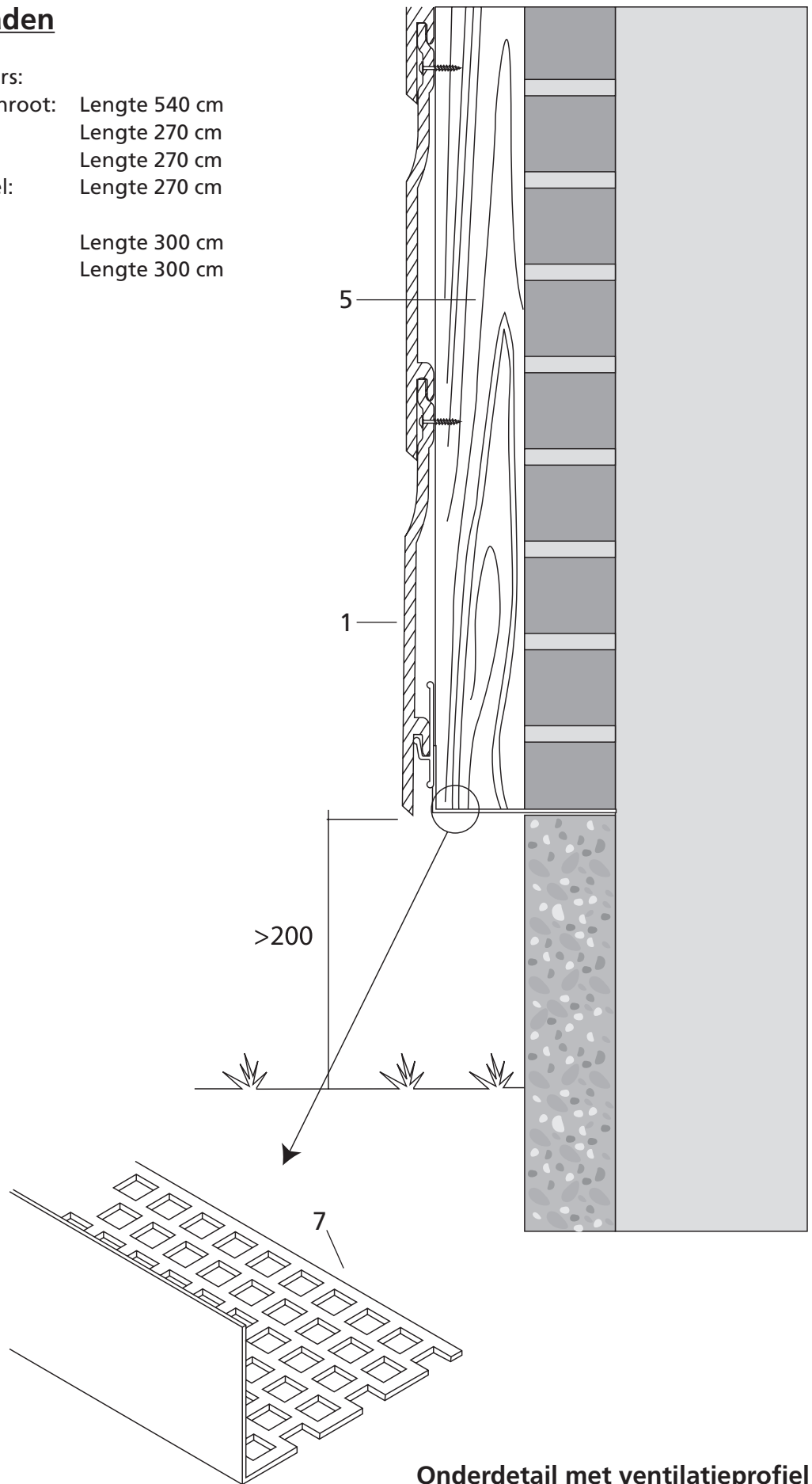

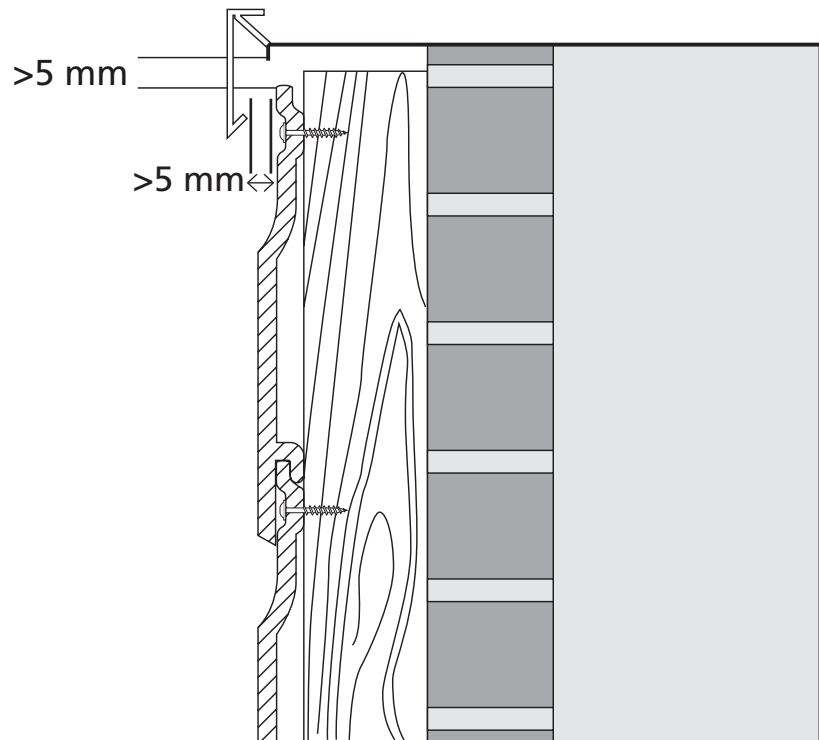

Aansluiting op daktrim

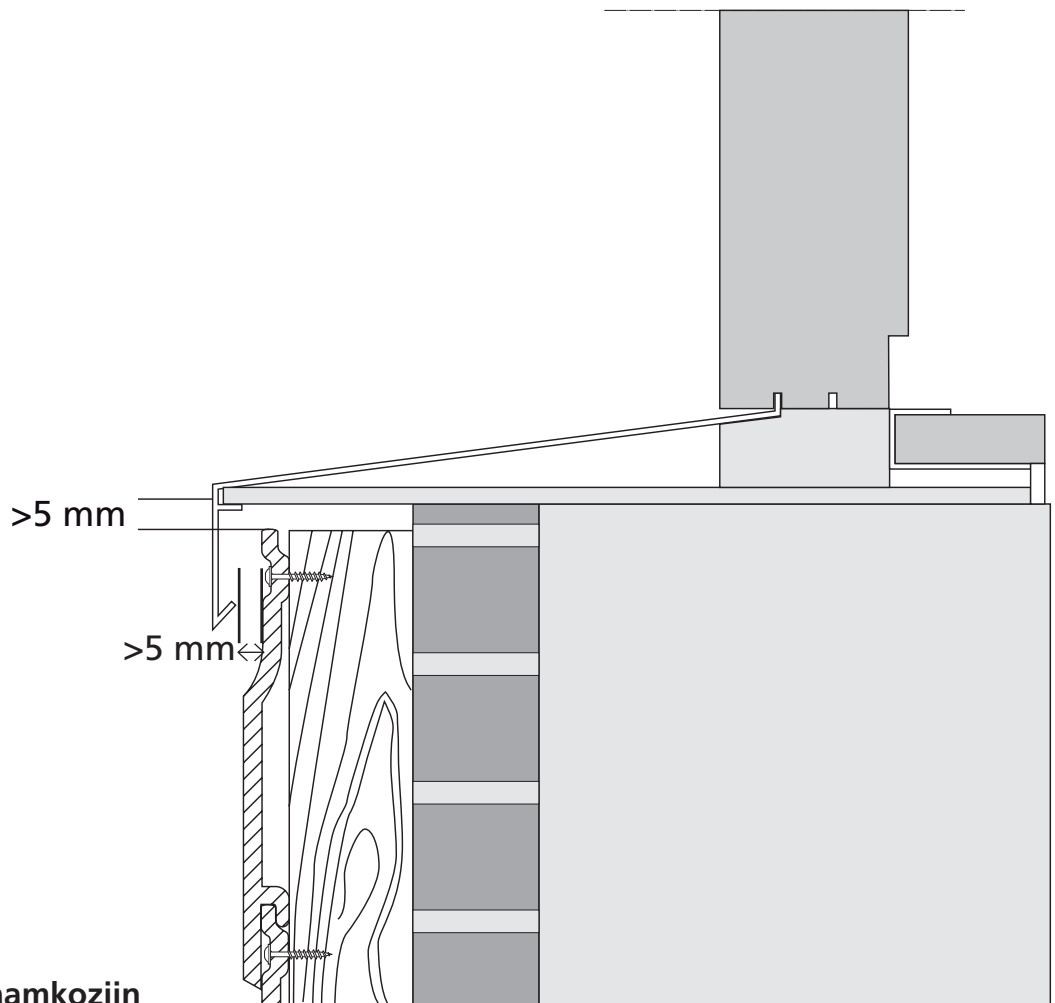

Aansluiting op raamkozijn

Buitenhoek oplossing

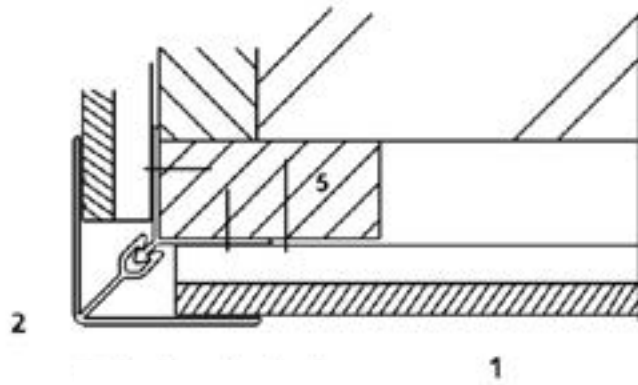

Binnenhoek oplossing

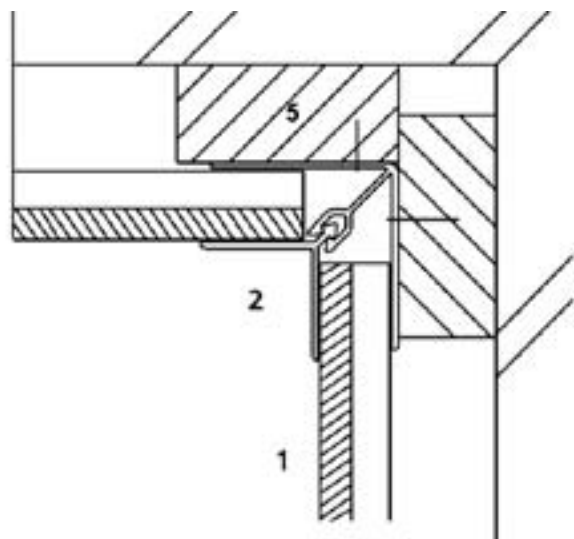

Koppeling

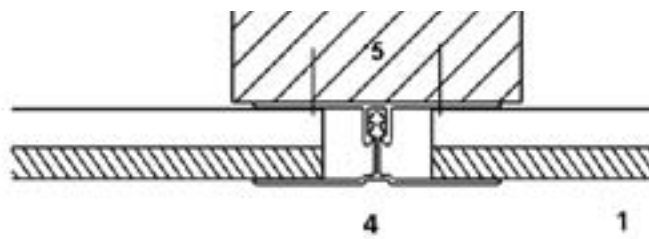

Afwerking zijkant

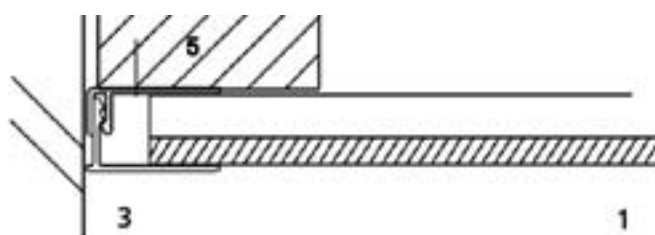

Onderhoud

De Profort profielen kunnen, afhankelijk van de omgeving (bijvoorbeeld bosrijk of industrieverontreiniging) gereinigd worden met een normaal huishoudmiddel.

Schuurmiddelen en reinigingsmiddelen met sterk alkalische bestanddelen zijn niet toegestaan. Het gebruik van oplosmiddelen zoals Peut, Aceton, Thinner of Terpentine mogen nooit gebruikt worden.

Schoonmaken met een hoge druk reiniger wordt afgeraden, hierdoor trekt het materiaal namelijk sneller vuil aan.

Profort reinigen en oprissen

Middelen*	Profort reinigen*	Profort oprissen*
HG tuinmeubel kracht reiniger	goede werking	-
Valma plastishine transparant autowas voor kunststof	-	goede werking
Heteluchtpistool 600°C getest met Steinel HL1910E 2000W	-	goede werking
Verf Sigma Sigmetal Zinccoat Satin kunststof primer en aflak, op kleur mengen	-	beschadigen bijwerken
HG kunststof tuinmeubel vernieuwer	niet gebruiken; resten blijven in structuur achter	

* dit overzicht is op basis van de huidige stand der techniek

NB: Altijd eerst een proef doen op een stuk dat niet direct in het zicht zit!

Prestaties

6.1 PRESTATIES UIT HET OOGPUNT VAN VEILIGHEID ALGEMENE STERKTE: BB-AFDELING 2.1

6.1.1. Sterkte en stabiliteit van Profort profielen en van de geattesteerde bevestigingsystemen; BB-art.2.1

Sterkte en stabiliteit van Profort profielen en van de geattesteerde bevestigings-systemen, zijn voldoende om gedurende een referentieperiode van 15 jaar de optredende fundamentele belastingcombinaties volgens NEN 6702 zonder bezwijken te weerstaan.

Toepassingsvoorwaarden

1. Statische berekeningen van het gevelbekledingssysteem moeten worden uitgevoerd conform NEN 6702 met inachtnaam van de volgende punten:
 - de sterkteberekeningen van de gevelplaten worden uitgevoerd door of namens de producent, danwel overeenkomstig diens schriftelijke instructies;
 - de belastingen die gelden voor het belastinggeval brand behoeven niet in rekening te worden gebracht;

de geattesteerde gevelbekledingssystemen worden ingedeeld in de veiligheidsklasse 1 volgens NEN 6702;
de representatieve waarden en de materiaalfactor Y_m voor de draagconstructie, worden ontleend aan de van toepassing zijnde TGB-norm;
voor Profort profielen en voor bevestigingsmiddelen geldt een materiaalfactor Y_m van 2,0.

2. Verbindingen, bevestigingen en verankeringen dienen te zijn uitgevoerd overeenkomstig de methode zoals in hoofdstuk 2 (Technische Specificatie) is beschreven.
3. De bevestigingsafstand dient van geval tot geval bepaald te worden conform het gekozen bevestigingssysteem (zie hiervoor de aanwijzingen in hoofdstuk 2).
4. Voor het ophangen van zware voorwerpen en bij toepassing op mechanisch extra belastbare plaatsen, dienen extra voorzieningen getroffen te worden.

BEPERKING VAN HET ONTSTAAN VAN EEN BRANDGEVAARLIJKE SITUATIE; BB-AFDELING 2.11

6.1.2. Onbrandbaarheid van de Profort profielen; BB-art. 2.81

De onbrandbaarheid is niet bepaald. Ter plaatse of in de nabijheid van een stookplaats en/of in de nabijheid van een voorziening voor de afvoer van rook, dienen voorzieningen te worden aangebracht zodanig dat wordt voldaan aan artikelen 2.82 en 2.84 van het Bouwbesluit.

BEPERKING VAN ONTWIKKELING VAN BRAND; BB-AFDELING 2.12

6.1.3. Bijdrage tot brandvoortplanting van de Profort profielen; BB-art. 2.91

De profielen met een dikte van > 5 mm en een gewicht van > 4 kg/m² behoren tot klasse 2 van de bijdrage tot brandvoortplanting volgens NEN 6065.

BEPERKING VAN UITBREIDING VAN BRAND; BB-AFDELING 2.13

6.1.4. WBDO; BB-art. 2.103

Aan Profort profielen mogen geen brandwerende eigenschappen met betrekking tot branddoorslag en brandoverslag toegekend worden.

BEPERKING VAN ONTSTAAN VAN ROOK; BB-AFDELING 2.15

6.1.5. Rookdichtheid; BB-art. 2.125

De rookdichtheid van enkelvoudige platen is kleiner dan de hiervoor gestelde eis van 10 m¹.

Toepassingsvoorwaarden

1. Daar waar eisen aan 'onbrandbaarheid' worden gesteld, mogen Profort profielen niet als zodanig worden toegepast.
2. Een gevel van een gebouw moet aan de buitenzijde bestaan uit bouwmaterialcombinaties, die tenminste voldoen aan klasse 4 van de bijdrage tot brandvoortplanting, met dien verstande dat de naar de vluchtweg toegekeerde zijde ten minste tot klasse 2 moet behoren.
3. Een gevel van woongebouwen van meer dan twee bouwlagen moet tot 2,5m boven het aansluitende terrein aan de buitenzijde bestaan uit bouwmaterial-combinaties, die tenminste voldoen aan klasse 1 van de bijdrage tot brand-voortplanting.
4. Een gevel van een gebouw welke niet tot bewoning is bestemd moet vanaf een hoogte van 13m boven het aansluitende terrein aan de buitenzijde bestaan uit bouwmaterialcombinaties die tenminste voldoen aan klasse 2 van de bijdrage tot brandvoortplanting.
5. Materiaal(combinaties) van borstwering lager dan 1,5m vanaf het vloer-oppervlakte, dienen tenminste te behoren tot klasse 4 van de bijdrage tot brandvoortplanting.
6. (Houten) draagconstructies en eventueel isolatiemateriaal dienen van geval tot geval beoordeeld te worden op brandveiligheid.

Garantie voorwaarden*

Profort® gevelbekleding met 10 jaar fabriekgarantie

Profort panelen, welke binnen 10 jaar na levering defecten vertonen en gemonteerd zijn in Midden- of Noord-Europa (ten noorden van 48° Noorderbreedte, tot 1800m boven zeeniveau) en waarvan kan worden vastgesteld dat bij opslag en verwerking de Profort verwerkingsvoorschriften in acht zijn genomen; en waarbij tevens kan worden vastgesteld dat deze defecten nadelige gevolgen kunnen hebben voor de constructieve toepassing, worden naar keuze van Fetim Professional gratis opnieuw geleverd of wordt de factuurwaarde gerestitueerd.

Onder deze defecten vallen fabricagefouten, andersoortige mechanische fouten of delaminatie van het Renolitfolie en het basismateriaal in geval van Profort Topline. Indien het defect na montage ontstaat wordt tevens vergoed, geldig voor de eerste vijf jaar van de garantieperiode, tot een maximum van € 2.500,= per gebeurtenis per eindgebruiker: De met de vervanging gepaard gaande kosten van arbeidsloon

Voor het zesde tot en met het tiende jaar van de garantieperiode wordt de nettowaarde van de Profort panelen vergoed of wordt de gefactureerde waarde geretourneerd. Betreffende de kleurbestendigheid delen wij u mede dat onder invloed van weersomstandigheden er wisselend per kleur geringe egale kleurveranderingen optreden. NB.: de maximale teruggang in kleur volgens de KOMO-normering van BRL 4101 deel 1 en 6.

Procedure

De geconstateerde gebreken dienen per aangetekend schrijven, binnen 10 dagen na constatering, voorzien van een kopie van de aan de ommezijde vermelde projectinformatie, aan Fetim Professional kenbaar gemaakt te worden.

Aanmelding op enige andere wijze, of het verstrekken van onvolledige informatie op de bijlage kan niet gehonoreerd worden. Gebreken of klachten m.b.t. Profort of Profort Topline ontstaan door werkzaamheden van derden, kunnen niet door Fetim Professional gehonoreerd worden.

Fetim Professional houdt zich het recht voor te allen tijden de klacht in zijn oorspronkelijke verschijningsvorm, zonder tussenkomst van derden, te willen zien. In geval dat de aanspraak op de garantieverklaring gehonoreerd wordt en de panelen herleverd dienen te worden, keert het eigendom van de te vervangen Profort profielen terug naar Fetim Professional. Het tijdstip van herlevering van nieuwe Profort profielen kan uitsluitend door Fetim Professional bepaald worden. Tevens kunnen hieruit geen enkele rechten ontleend worden.

Uitsluitingen

Deze garantie heeft geen betrekking op schade welke voortvloeit uit ondeskundige verwerking en montage, mechanische beschadigingen, ondeskundig onderhoud en milieu – c.q. andere invloeden welke buiten invloedsfeer van Fetim Professional liggen. De aansprakelijkheid strekt niet verder dan de productaansprakelijkheid en de aanwijzingen die Fetim Professional schriftelijk vastlegt t.a.v. verwerking en montage. Fetim Professional is derhalve niet aansprakelijk voor de schade die u of derden direct of indirect als gevolg van enige gebrek van het door Fetim Professional geleverde product zou kunnen lijden of werkelijk geleden zou hebben.

* Garantie voorwaarden zoals deze zijn vermeld op de achterzijde van het garantiecertificaat

Lijst van gebruikte documenten*

NEN 1068:2001	Thermische isolatie van gebouwen – Rekenmethoden, inclusief wijzigingsblad NEN 1068:2001/A4:2005
NEN 2686:1998	Luchtdoorlatendheid van gebouwen – meetmethode
NEN 2778:1991	Vochtwering in gebouwen – bepalingmethoden, inclusief wijzigingsblad NEN 2778:1991/A3:2004
NEN 5077:2006	Geluidwering in gebouwen - Bepalingmethoden voor de grootheden voor geluidswering van uitwendige scheidingsconstructies, luchtgeluidisolatie, contactgeluidisolatie, geluidniveaus veroorzaakt door installaties en nagalmtijd
NEN 5461:1999	Kwaliteitseisen voor hout (KVH 2000) - Gezaagd hout en rondhout – Algemeen gedeelte, inclusief wijzigingsblad NEN 5461:1999/A1:2004
NEN 6062:1991	Bepaling van de brandveiligheid van rookafvoorzieningen, inclusief wijzigingsblad NEN 6062:1991/A1:1997
NEN 6064:1991	Bepaling van de onbrandbaarheid van bouwmaterialen, inclusief wijzigingsblad NEN 6064:1991/A2:2001
NEN 6065:1991	Bepaling van de bijdrage tot brandvoortplanting van een bouw materiaal (combinaties), inclusief wijzigingsblad NEN 6065:1991/A1:1997
NEN 6066:1991	Bepaling van de rookproductie bij brand van bouw materiaal(combinaties), inclusief wijzigingsblad NEN 6066:1991/A1:1997
NEN 6068:2004	Bepaling van de weerstand tegen branddoorslag en brandoverslag tussen ruimten, inclusief wijzigingsblad NEN 6068:2004/A2:2005
NEN 6700:2005	Technische grondslagen voor bouwconstructies - TGB 1990 - Algemene basiseisen
NEN 6702:2001	Technische grondslagen voor bouwconstructies -TGB 1990- belastingen en vervormingen, inclusief wijzigingsblad NEN 6702:2001/A1:2005
NEN 6760:2001	Technische grondslagen voor bouwconstructies - TGB 1990 – Houtconstructies - Basis eisen - Eisen en bepalingmethoden, inclusief wijzigingsblad NEN 6760:2001/ C1:2002
NPR 2878:1991	Uitwendige scheidingsconstructies van gebouwen - Vereenvoudigde berekeningsmethode voor de binnenoppervlakte temperatuurfactor
BRL 2301:2004	Naaldhout

Bouwbesluit 2003: Bouwbesluit 2003 Stb. 2001, 410; Stb. 2002, 203, 516, 518; Stb. 2005, 1, 368, 417, 528; Stb. 2006, 148 en de Ministeriële Regeling Stcrt. 2002, 241, Stcrt. 2003, 101 en Stcrt 2005,163 en 249.

Bouwstoffenbesluit: Bouwstoffenbesluit bodem- en oppervlaktewaterenbescherming Stb. 1995, 567, 614; Stb. 1997, 525, 686; Stb. 2000, 352, Stb. 2002, 203, 516 en 582 en Stb.2005, 610 en de Ministeriële Regelingen Stcrt. 1998, 20, 203; Stcrt. 1999, 126; Stcrt. 2000, 66, 210; Stcrt. 2004, 40, 68, 209, 217 en Stcrt 2005,163.

* Voor de juiste versie van de vermelde normen wordt verwezen naar het laatste wijzigingsblad bij BRL 4101-1 en 4101-6.

Bedrijfsnaam: _____
 Contactpersoon: _____
 Adres: _____
 Postcode: _____
 Plaatsnaam: _____
 Telefoon: _____
 Email: _____

Referentie/projectnaam: _____

Kleur: _____ RAL: _____

KI-KERN
massief kunststof plaat



CANEXEL
houtvezel paneel

SHERA
cementgebonden paneel

ModiWood
gemodificeerd hout

UniPrime
multiplex

JUMBO
garantie multiplex 

Bestelling:

	Aantal	Omschrijving	Pakinhoud	Afmeting in cm			x € _____
				Bruto	Netto	Lengte	
<input type="checkbox"/> pk	Profort Rabat Prijsgroep 1	5	16,5	13,5	x € _____
<input type="checkbox"/> pk	Profort Rabat Prijsgroep 2	5	16,5	13,5	x €€ _____
<input type="checkbox"/> pk	Profort Rabat Topline	5	16,5	13,5	x €€ _____
<input type="checkbox"/> pk	Profort Sponningschroot Prijsgroep 1	5	16,5	13,5	x €€ _____
<input type="checkbox"/> pk	Profort Sponningschroot Prijsgroep 2	5	16,5	13,5	x € € _____
<input type="checkbox"/> pk	Profort Dubbelrabat Prijsgroep 1	3	30	27	x €€ _____
<input type="checkbox"/> pk	Profort Dubbelrabat Prijsgroep 2	3	30	27	x €€ _____
<input type="checkbox"/> pk	Profort Potdeksel Prijsgroep 1	4	20	17	x €€ _____
<input type="checkbox"/> pk	Profort Potdeksel Prijsgroep 2	4	20	17	x € € _____
<input type="checkbox"/> pk	Profort Select rabat Prijsgroep 1	4	16,5	13,5	x €€ _____
<input type="checkbox"/> pk	Alure Startprofiel tbv rabat	4			300	x €€ _____
<input type="checkbox"/> ds	Profort Schroef 3 x 30	100				x €€ _____
<input type="checkbox"/> m ¹	Alure Ventilatieprofiel 30 mm	2			300	x € € _____
<input type="checkbox"/> m ¹	Alure Ventilatieprofiel 60 mm	2			300	x €€ _____
<input type="checkbox"/> st	Alure Lekdorpel	1			300	x €€ _____
<input type="checkbox"/> st	Profort Koppeling Prijsgroep 1	10			13,4	x € € _____
<input type="checkbox"/> st	Profort Koppeling Prijsgroep 2	10			13,4	x €€ _____
<input type="checkbox"/> m ¹	Profort Koppelprofiel (dilatie) Prijsgroep 1	2			270	x € € _____
<input type="checkbox"/> m ¹	Profort Koppelprofiel (dilatie) Prijsgroep 2	2			270	x € € _____
<input type="checkbox"/> m ¹	Profort Binnen/Buitenhoek Prijsgroep 1	2			270	x €€ _____
<input type="checkbox"/> m ¹	Profort Binnen/Buitenhoek Prijsgroep 2	2			270	x € € _____
<input type="checkbox"/> m ¹	Profort Eindprofiel Prijsgroep 1	2			270	x € € _____
<input type="checkbox"/> m ¹	Profort Eindprofiel Prijsgroep 2	2			270	x €€ _____
<input type="checkbox"/> m ¹	Alure Buitenhoekprofiel 22 mm Kleur	1			300	x €€ _____
<input type="checkbox"/> m ¹	Alure Buitenhoekprofiel Alu/PVC Kleur	1			300	x € _____

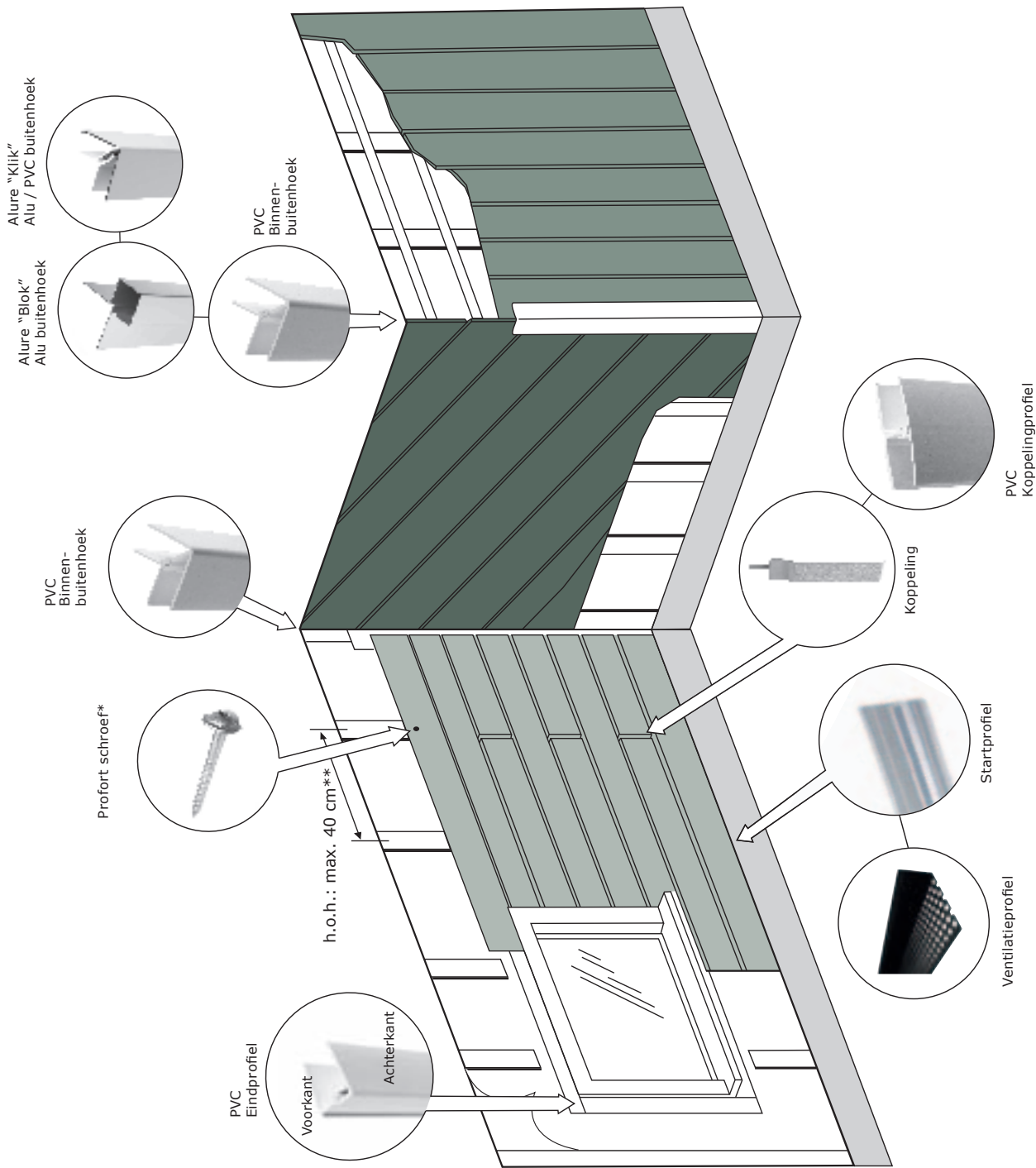

NB:

Rabat / Spinningschroot 7,4 m¹ / m²

Dubbel Rabat 3,7 m¹ / m²

Potdeksel 5,9 m¹ / m²

*) Verbruik aantal schroeven: 14 schroeven op 540 cm

***) H.o.h. 40 cm zie voor uitzonderingen de Technische documentatie

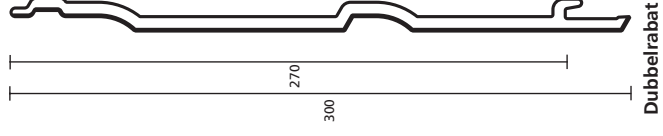
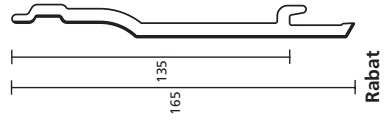
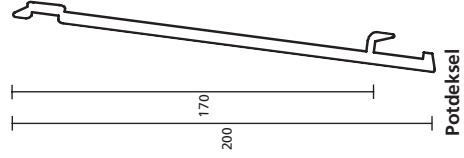
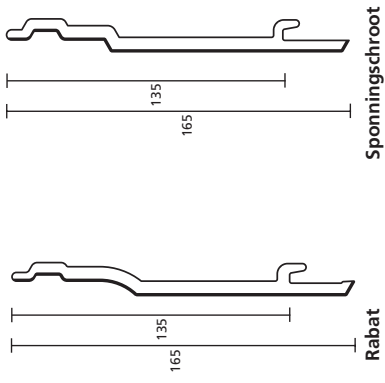

Profort[®]
massief kunststof paneel

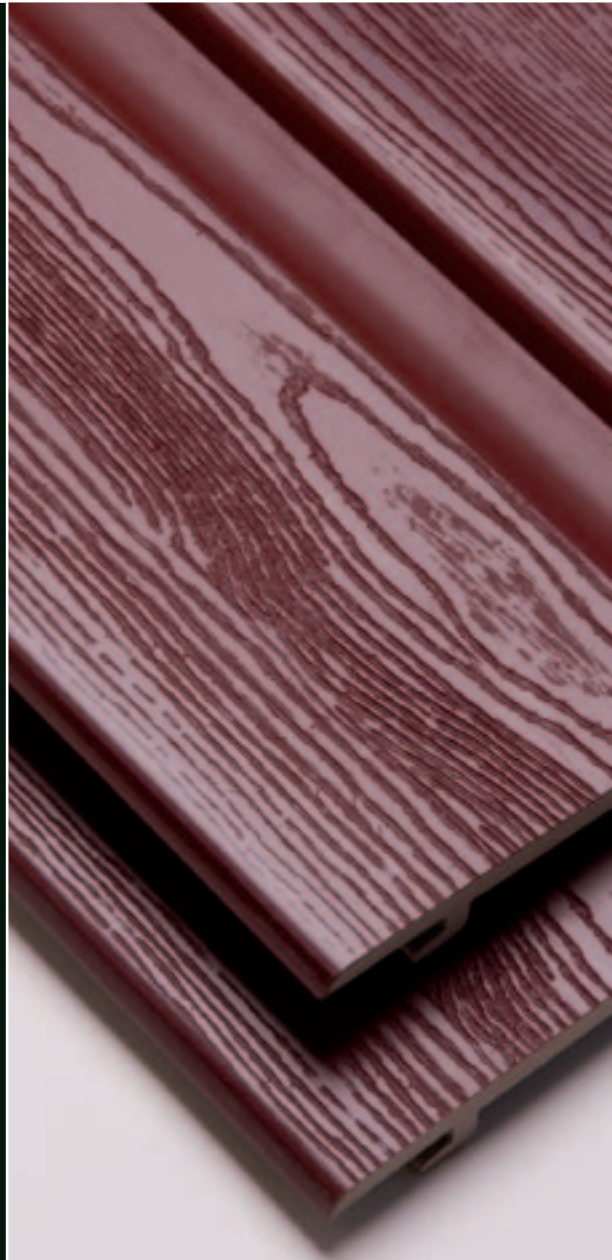
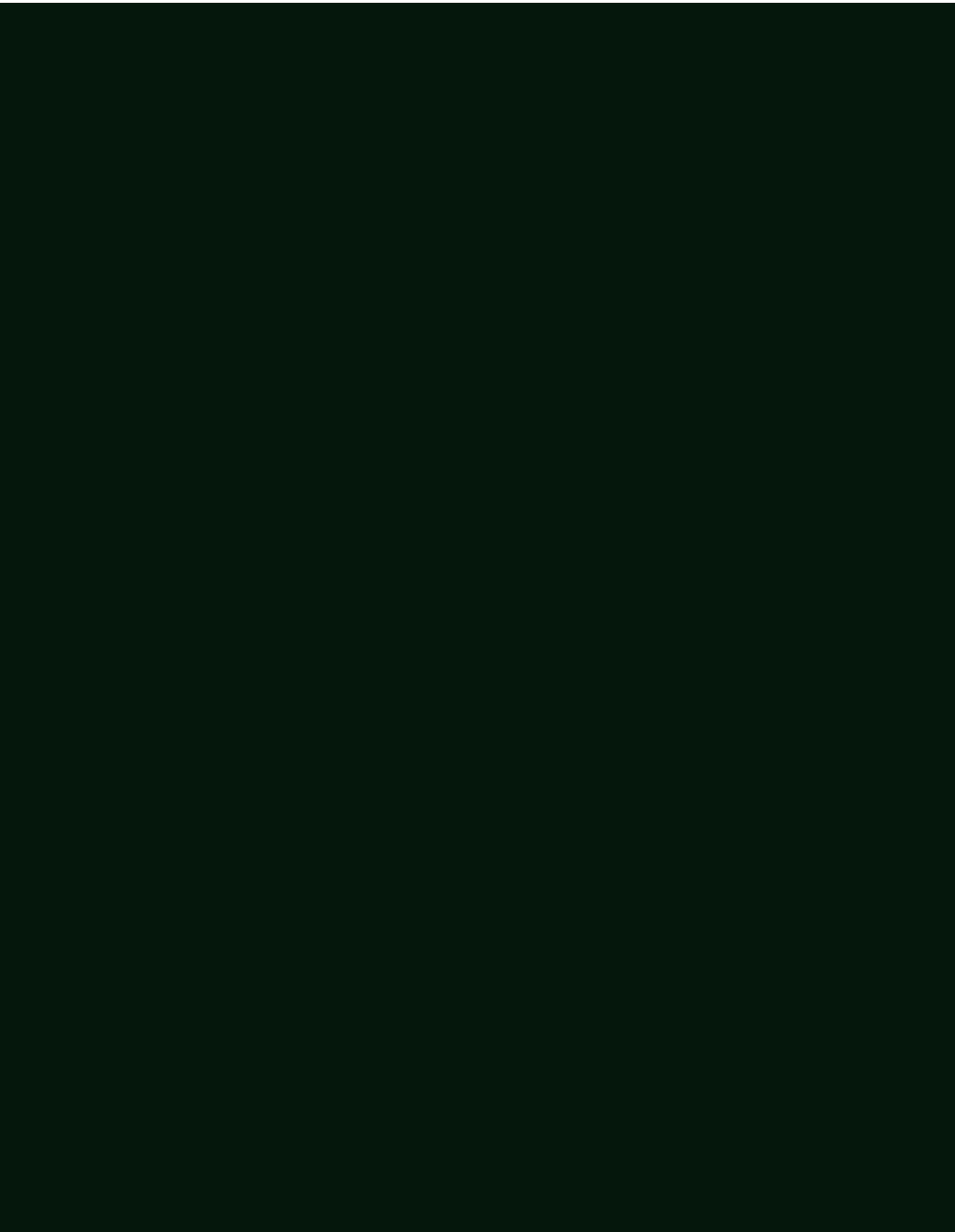
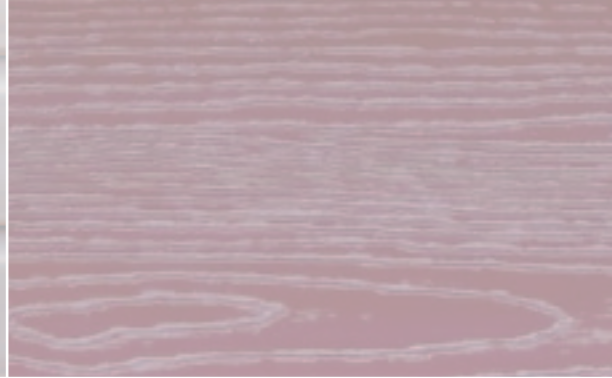

Uw Profort verkooppunt:

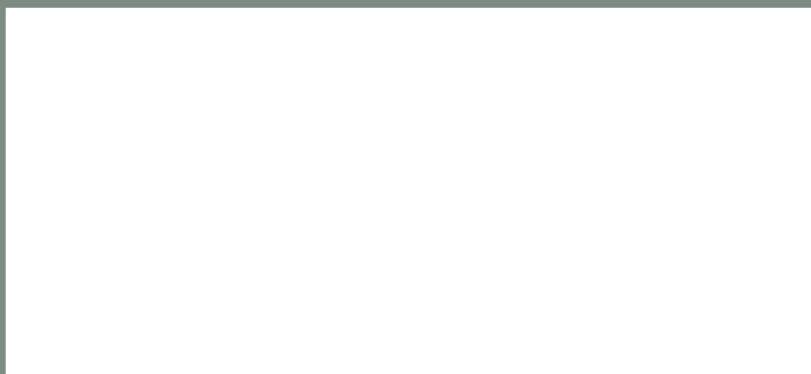

Fetim Professional

Tel.: 020 580 5285

Email: professional@fetim.nl

www.fetimprofessional.nl

www.FrontsAndFronts.nl

